

←	通過口 PASSAGE	⊗	ワーク挿機位置
⊗	給油口 OIL INLET	┌	カバー外枠 GUARD OUTLINE
▲	オイルレベルゲージ OIL SIGHTGAUGE	▭	配置基準寸法 BASE DIMENSION
⚡	電源投入口 POWER SOURCE	⊕	クーラント取入口 COOLANT SOURCE
⊙	エア取入口 AIR SOURCE	←	ワーク取出し方向 COMPONENT FLOW OUT
MAN	作業者 OPERATOR	⊖	工業用水取入口 WATER
↑	清掃位置 CLEANING POS.	⊗	蒸気 STEAM
▭	水準器位置 LEVEL POS.	▨	保守フーン MAINTENANCE SPACE
▨	配管バルブスペース PIPING SPACE	△	振付基準点マーキング BASE POINT MARKING
▨	操作盤 OPERATION PANEL	←	切屑排出方向 CHIP FLOW
←	ワーク流れ方向 COMPONENT FLOW	←	セッティング位置 COMPONENT FLOW
IN	ワーク投入位置 IN POS.		
OUT	ワーク取出し位置 OUT POS.		

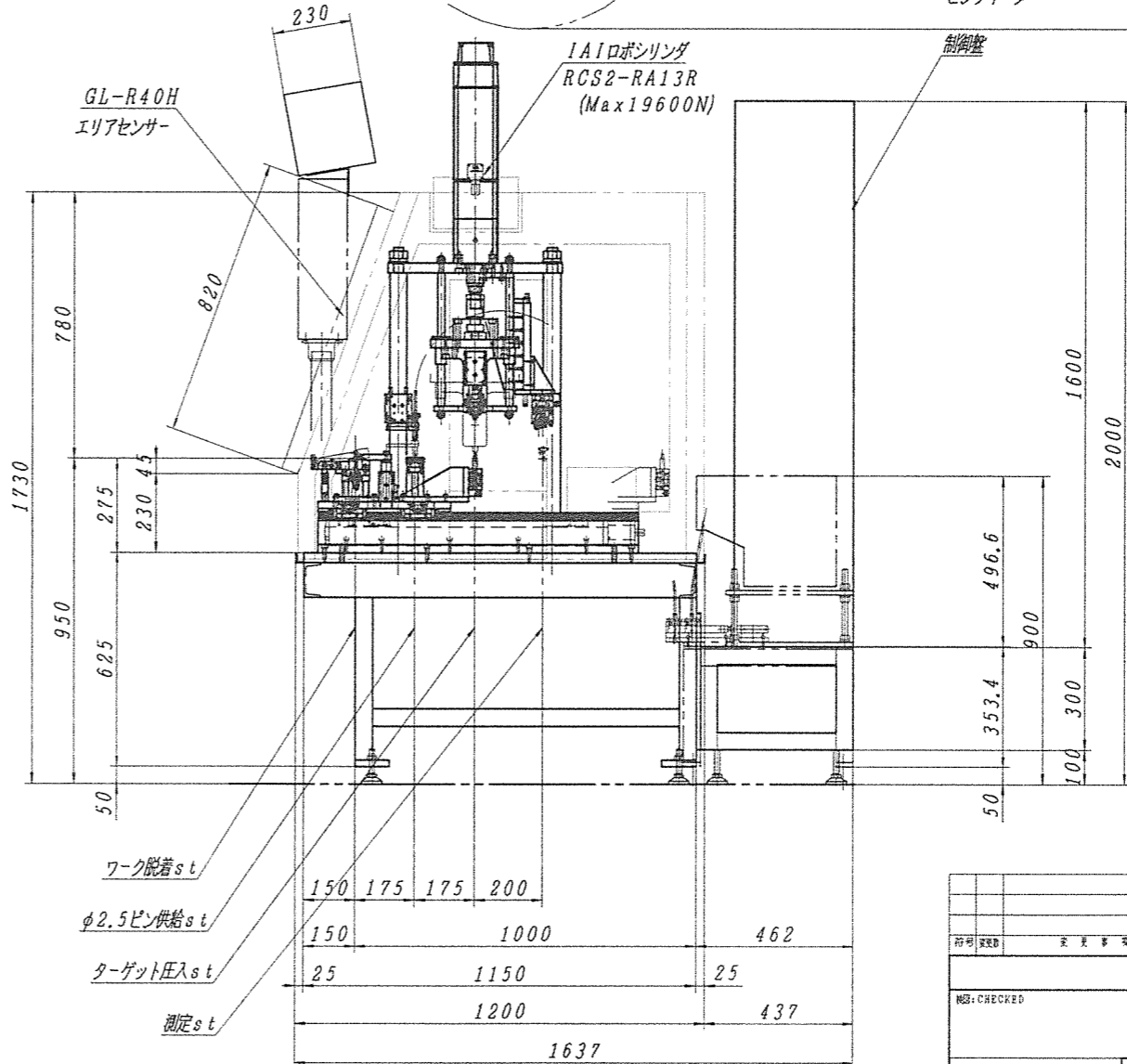
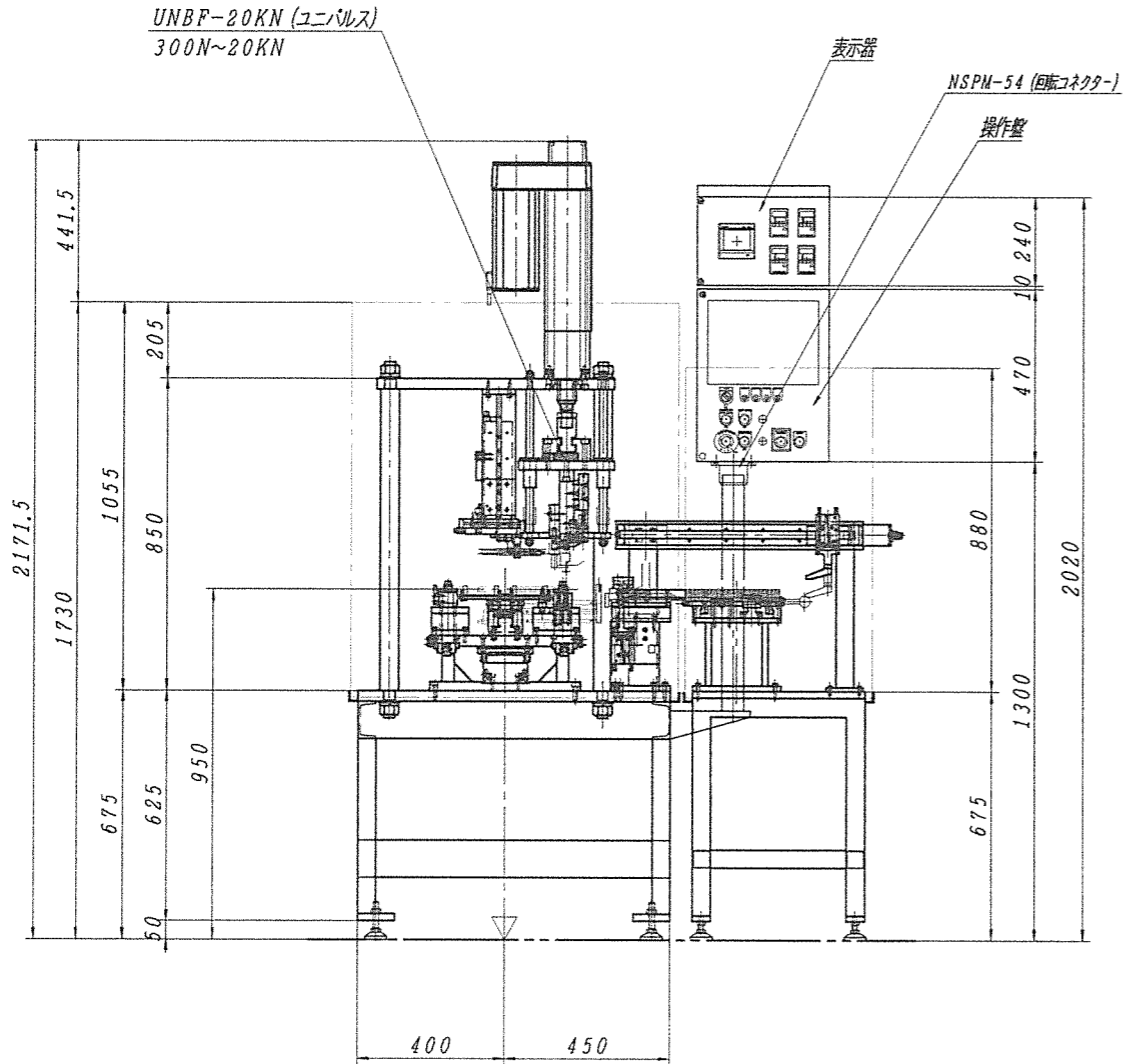
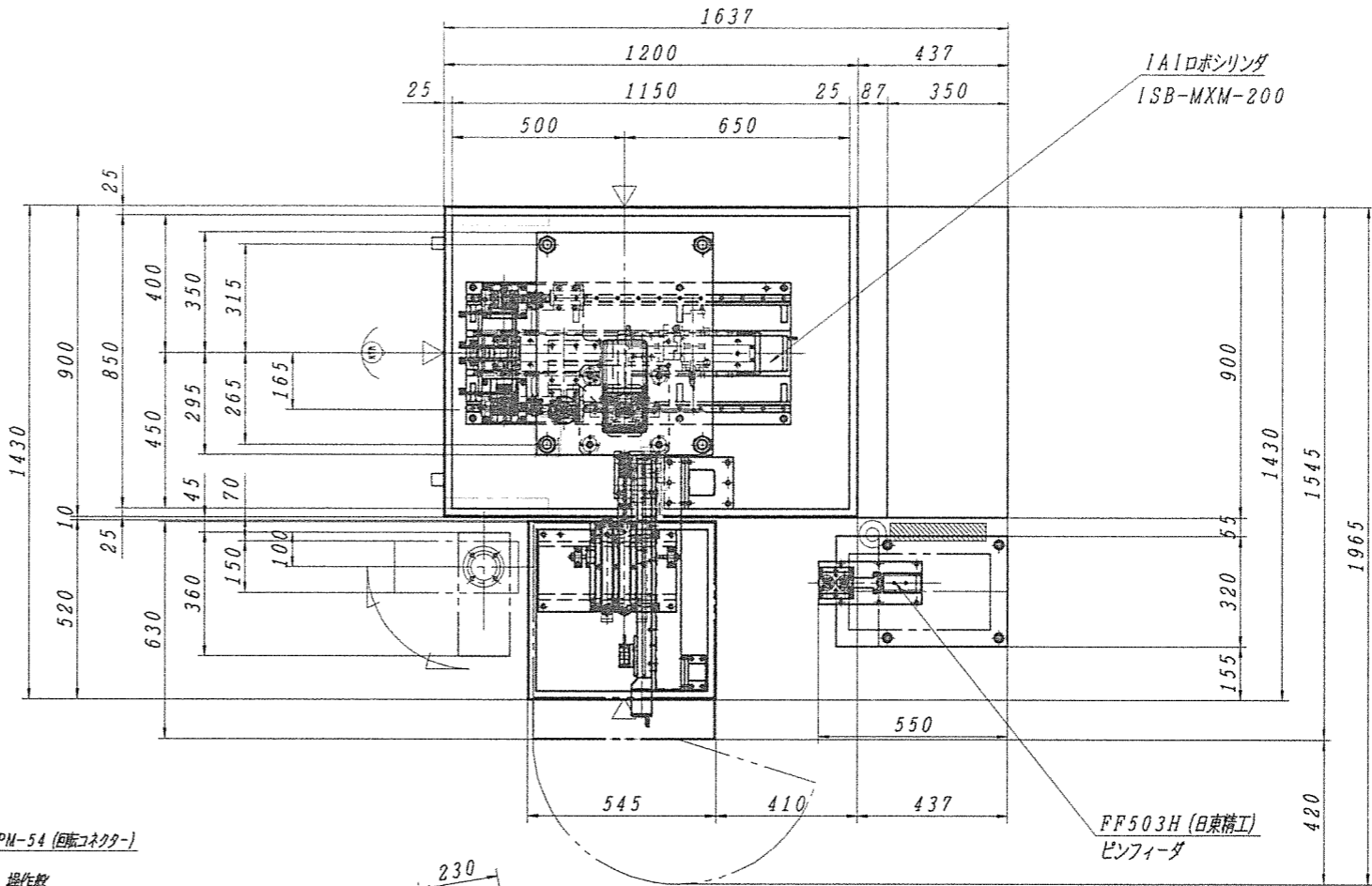

図番	210006-2100	図名	圧入・検査機
図種	全体図	縮尺	1/10
製図者	渡邊	承認者	
製図日		検査日	
材料		熱処理	
株式会社 オサコ製作所 OSAKO PRESSION MACHINE LTD.			